

## SKINTOP® HYGIENIC / SKINTOP® HYGIENIC-R

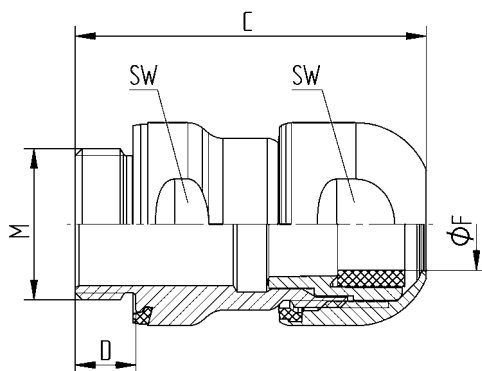

### INFO

- NOUVEAU : Disponible jusqu'à la taille M40x1,5
- Idéal pour les zones où l'hygiène est essentielle - résistant, facile à entretenir, robuste et fiable
- Pas de fentes, interstices ou filetages extérieurs donc aucun risque de contamination sur les machines, installations ou composants alimentaires.

### Avantages

- Conception hygiénique pour un nettoyage parfait
- Les surfaces lisses et sans aspérités empêchent l'accumulation des fluides et la formation de micro-organismes

### Applications

- Machines, installation et composants alimentaires
- Pour une utilisation en extérieur, zone Backbone
- Industrie pharmaceutique

### Homologations/références de la norme

- EHEDG (TYPE EL Classe I AUX) Conception hygiénique pour les machines et composants
- ECOLAB® norme industrielle dans le domaine du nettoyage et de la désinfection dans l'industrie agroalimentaire
- FDA 21 CFR 177.2600 Élément de fermeture spécial pour l'industrie agroalimentaire en Amérique du Nord
- DIN EN 1672-2 Lignes directrices pour la conception des machines

- DIN EN ISO 14 159 Sûreté des machines, exigences hygiéniques pour la conception des machines
- Critère NSF/ANSI 169 conçu pour des machines et composants dans le respect des normes d'hygiène

### Constitution du produit

- Le matériau et la forme permettent un nettoyage facile et sûr
- La couleur bleue du matériel permet d'être rapidement distingué dans les produits alimentaires
- Un ensemble complet peut être facilement monté depuis l'extérieur
- Filetage de raccordement métrique selon DIN EN 60423
- Base pour informations techniques DIN IEC 62444

### Remarques

- Clé d'installation pour conditionnement à très haute densité sur demande

### Caractéristiques techniques

**Classification ETIM 5/6**  
ETIM 5.0/6.0 Class-ID : EC000441  
ETIM 5.0/6.0 Class-Description : Presse-étoupe

**Certifications**  
Homologation UL pour tailles M32x1,5 et M40x1,5 en préparation

**Matériau**  
Corps : Acier inox- V4A (1.4404/316L) Insert : Joint d'étanchéité Polyamide : FKM

**Indice de protection**  
IP 68 - 10 bar  
IP 69  
NEMA Type 1, 2, 4x, 6, 12

**Plage de température**  
-20 °C à +100 °C

Numéro d'article	Designation article/Dimension	Ø F mm	Taille de clé SW en mm	Longueur totale, C (mm)	Longueur de filetage D mm	Pièces/conditionnement
<b>SKINTOP® HYGIENIC</b>						
SKIN-HYG-M12_MPX	M 12 x 1,5	4-6	16	38.4	6.5	5
SKIN-HYG-M16_MPX	M 16 x 1,5	6,5-9	20	41.4	7	5
SKIN-HYG-M20_MPX	M 20 x 1,5	9-12	24	46.4	8	5
SKIN-HYG-M25_MPX	M 25 x 1,5	11,5-15,5	29	48.9	8	5
SKIN-HYG-M32_MPX	M 32 x 1,5	16-20	36	56.0	9	5
SKIN-HYG-M40_MPX	M 40 x 1,5	22-27	45	62.0	9	5
<b>SKINTOP® HYGIENIC-R</b>						
SKIN-HYG-R-M12_MPX	M 12 x 1,5	3-4,5	16	38.4	6.5	5
SKIN-HYG-R-M16_MPX	M 16 x 1,5	4,5-7	20	41.4	7	5
SKIN-HYG-R-M20_MPX	M 20 x 1,5	7-10	24	46.4	8	5
SKIN-HYG-R-M25_MPX	M 25 x 1,5	9-12,5	29	48.9	8	5
SKIN-HYG-R-M32_MPX	M 32 x 1,5	12,5-16,5	36	56.0	9	5
SKIN-HYG-R-M40_MPX	M 40 x 1,5	18-23	45	62.0	9	5

Autres tailles disponibles sur demande

Les photographies et les graphiques ne sont pas à l'échelle et ne constituent pas des représentations fidèles des produits concernés.