

SKINTOP® HYGIENIC / SKINTOP® HYGIENIC-R

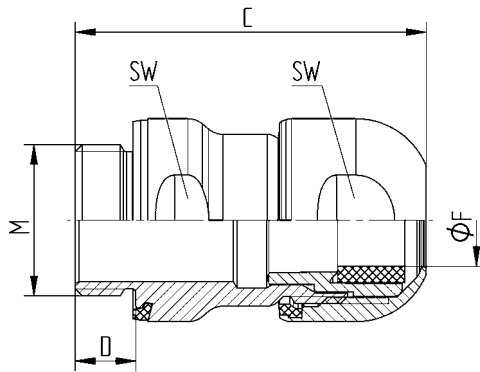

INFO

- NEU: In Größen bis M40x1,5 erhältlich
- Optimal für hygienekritische Bereiche - resistent, kantenfrei, robust und zuverlässig
- Keine Spalten, Hohlräume oder außenliegende Gewinde - dadurch kein Kontaminationsrisiko an Nahrungsmittelmaschinen, -anlagen oder -komponenten

Nutzen

- Hygienic Design für ein optimales Reinigungsergebnis
- Glatte Oberflächen und keine Kanten verhindern die Ansammlung von Flüssigkeiten sowie Bildung von Mikroorganismen

Anwendungsgebiete

- Lebensmittelmaschinen, -anlagen und -komponenten
- Für die Verwendung in der **Produktzone**
- Pharmaindustrie

Norm-Referenzen / Zulassungen

- EHEDG (TYPE EL Class I AUX) Gestaltungskriterien für hygienegerechte Maschinen, Apparate und Komponenten
- ECOLAB® Industriestandard im Bereich der professionellen Reinigung und Desinfektion in der Lebensmittelfertigung
- FDA 21 CFR 177.2600 Dichtungselemente speziell für die Lebensmittel- und Getränkeindustrie in Nordamerika

- DIN EN 1672-2 Nahrungsmittelmaschinen Allgemeine Gestaltungsleitsätze
- DIN EN ISO 14159 Sicherheit von Maschinen Hygieneanforderungen an die Gestaltung von Maschinen
- NSF/ANSI 169 Gestaltungskriterien für hygienegerechte Maschinen, Apparate und Komponenten

Aufbau

- Material und Form bieten eine einfache und sichere Reinigung
- Durch die blaue Einfärbung des Dichtungsmaterials klar von Lebensmitteln unterscheidbar
- Ein komplettes Bauteil erlaubt die einfache Montage von außen
- Metrisches Anschlussgewinde gem. DIN EN 60423
- Grundlage für technische Angaben DIN IEC 62444

Bemerkung

- Montageschlüssel für sehr hohe Packungsdichte auf Anfrage

Technische Daten

	Klassifikation ETIM 5/6 ETIM 5.0/6.0 Class-ID: EC000441 ETIM 5.0/6.0 Class-Description: Kabelverschraubung
	Zertifizierungen UL Zulassung für Größen M32x1,5 und M40x1,5 in Vorbereitung
	Material Körper: Edelstahl - V4A (1.4404 / 316L) Einsatz: Polyamid Dichtung: FKM
	Schutzart IP 68 - 10 bar IP 69 NEMA Type 1, 2, 4x, 6, 12
	Temperaturbereich -20°C bis +100°C

Artikelnummer	Artikelbezeichnung / Größe	Klemmbereich ØF mm	SW mm	Gesamtlänge C mm	Gewindelänge D mm	Stück / VPE
SKINTOP® HYGIENIC						
SKIN-HYG-M12_MPX	M 12 x 1,5	4-6	16	38.4	6.5	5
SKIN-HYG-M16_MPX	M 16 x 1,5	6,5-9	20	41.4	7	5
SKIN-HYG-M20_MPX	M 20 x 1,5	9-12	24	46.4	8	5
SKIN-HYG-M25_MPX	M 25 x 1,5	11,5-15,5	29	48.9	8	5
SKIN-HYG-M32_MPX	M 32 x 1,5	16-20	36	56.0	9	5
SKIN-HYG-M40_MPX	M 40 x 1,5	22-27	45	62.0	9	5
SKINTOP® HYGIENIC-R						
SKIN-HYG-R-M12_MPX	M 12 x 1,5	3-4,5	16	38.4	6.5	5
SKIN-HYG-R-M16_MPX	M 16 x 1,5	4,5-7	20	41.4	7	5
SKIN-HYG-R-M20_MPX	M 20 x 1,5	7-10	24	46.4	8	5
SKIN-HYG-R-M25_MPX	M 25 x 1,5	9-12,5	29	48.9	8	5
SKIN-HYG-R-M32_MPX	M 32 x 1,5	12,5-16,5	36	56.0	9	5
SKIN-HYG-R-M40_MPX	M 40 x 1,5	18-23	45	62.0	9	5

Weitere Größen auf Anfrage

Die Fotografien und Grafiken sind nicht maßstäblich und keine detailgetreuen Abbildungen der jeweiligen Produkte.