

DES-PDM 24

Passacavo con telaio interno

- ▶ Elevato numero di cavi utilizzabili
- ▶ Perfetta tenuta meccanica
- ▶ Economico
- ▶ Elevata protezione all'acqua (IP65-66)



Modello	Nr. Cavi - Ø cavi min/max [mm]	Dimensioni [mm]		Pz x conf.			
		Apertura	Passacavo				
DES-PDM24-14G_MPX	10 - 2.8 / 6.5 4 - 14.5 / 22	112 x 36	148.6 x 59.6	10			
DES-PDM24-15G_MPX	15 - 6.8 / 12						
DES-PDM24-16G_MPX	8 - 2.8 / 6.5 4 - 4.4 / 9.7 2 - 8.6 / 16.2 2 - 14.5 / 22						
DES-PDM24-17G_MPX	6 - 2.8 / 6.5 6 - 4.6 / 10.2 5 - 8.6 / 16.2						
DES-PDM24-25G_MPX	12 - 2.8 / 6.5 7 - 4.4 / 9.7 6 - 6.8 / 12						
DES-PDM24-32G_MPX	21 - 2.8 / 6.5 8 - 4.6 / 10.2 3 - 6.8 / 12						
DES-PDM24-42G_MPX	42 - 2.8 / 6.5						
KIT_DES4	Set di 4 viti di fissaggio in AISI304						10

I passacavi DES-PDM 24 sono un'alternativa economica ed affidabile ai normali pressacavi industriali.

Dopo aver forato leggermente la membrana frontale, il cavo delle dimensioni richieste viene spinto attraverso la parete dove la seconda membrana permette una maggior tenuta meccanica e fluidica.

Caratteristiche

Materiale: Elastomero termoplastico (TPE)

Infiammabilità: UL94-V0, autoestinguente

Temperatura: -40°C... +105°C (statica)

Proprietà: senza alogeni, senza siliconi

Prodotti correlati

Punzonatrice HY360 e relativi punzoni

Doppia membrana

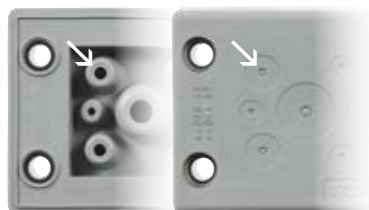

Dimensioni [mm]

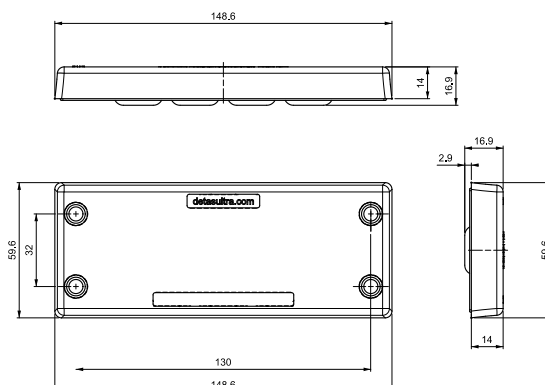

DES-PDM 24

Passacavo con telaio interno

- ▶ Elevato numero di cavi utilizzabili
- ▶ Perfetta tenuta meccanica
- ▶ Economico
- ▶ Elevata protezione all'acqua (IP65-66)

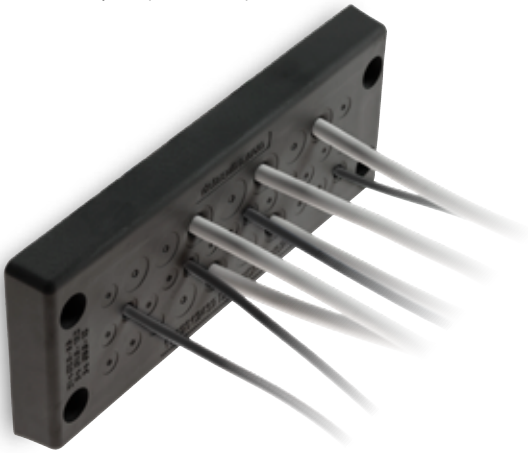

Modello	Nr. Cavi - Ø cavi min/max [mm]	Dimensioni [mm]		Pz x conf.			
		Apertura	Passacavo				
DES-PDM24-14B_MPX	10 - 2.8 / 6.5 4 - 14.5 / 22	112 x 36	148.6 x 59.6	10			
DES-PDM24-15B_MPX	15 - 6.8 / 12						
DES-PDM24-16B_MPX	8 - 2.8 / 6.5 4 - 4.4 / 9.7 2 - 8.6 / 16.2 2 - 14.5 / 22						
DES-PDM24-17B_MPX	6 - 2.8 / 6.5 6 - 4.6 / 10.2 5 - 8.6 / 16.2						
DES-PDM24-25B_MPX	12 - 2.8 / 6.5 7 - 4.4 / 9.7 6 - 6.8 / 12						
DES-PDM24-32B_MPX	21 - 2.8 / 6.5 8 - 4.6 / 10.2 3 - 6.8 / 12						
DES-PDM24-42B_MPX	42 - 2.8 / 6.5						
KIT_DES4	Set di 4 viti di fissaggio in AISI304						10

I passacavi DES-PDM 24 sono un'alternativa economica ed affidabile ai normali pressacavi industriali.

Dopo aver forato leggermente la membrana frontale, il cavo delle dimensioni richieste viene spinto attraverso la parete dove la seconda membrana permette una maggior tenuta meccanica e fluidica.

Caratteristiche

Materiale: Elastomero termoplastico (TPE)

Infiammabilità: UL94-V0, autoestinguente

Temperatura: -40°C... +105°C (statica)

Proprietà: senza alogeni, senza siliconi

Prodotti correlati

Punzonatrice HY360 e relativi punzoni

Doppia membrana

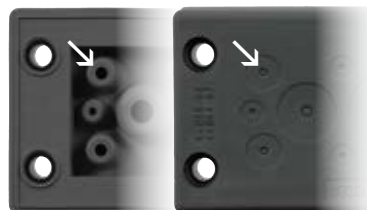

Dimensioni [mm]

